

Die drehelastische Kupplung der Bauart EK ist eine Klauenkupplung mit elastischem Element zur drehelastischen Verbindung von Wellen. Sie wird im gesamten Maschinenbau eingesetzt.

Auf Grund ihrer Elastizität werden Geräusche, Stöße sowie Drehschwingungen wirksam gedämpft. Radiale, axiale und winklige Bewegungen zwischen den beiden Kupplungshälften werden ausgeglichen (Fluchtungsfehler).

Drehelastische Kupplungen der Bauart EK werden in zwei- und dreiteiliger Ausführungen hergestellt. Bei zweiteiligen Kupplungen Ausführung A sind die Pakete nur nach axialer Verschiebung des Antriebes zu tauschen. Die dreiteilige Kupplung Ausführung B ermöglicht den Austausch von Paketen ohne axiale Verschiebung des Antriebes.

Die Gummipakete sind ölbeständig und für Temperaturen von -20°C bis $+80^{\circ}\text{C}$ einsetzbar.

ELASTISCHE KUPPLUNGEN

Bauart: A = Zweiteilig

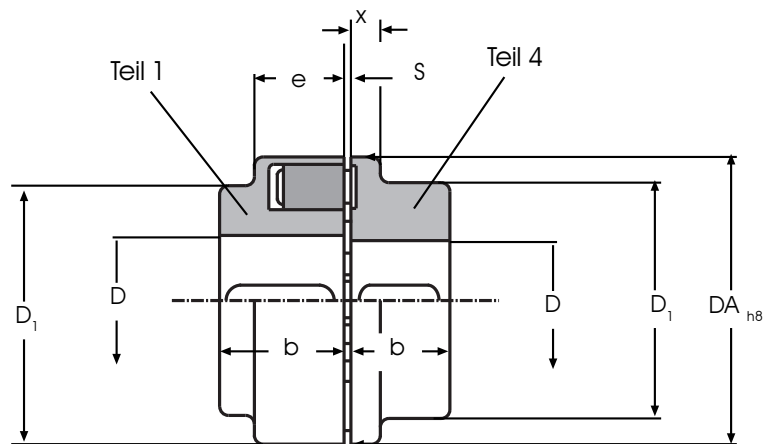

Bauart A

Dreh- elastische Kupplung	Drehzahl n - max 1/min	Nenn- dreh- moment Nm	Nenn- wert $\frac{p_{n(kw)}}{n}$	Bohrung D		Massen- trägheits- moment kgm ²	Anz. der Gummi- Pakete	Gewicht kompl. kg	Abmessungen mm						
				Teil 1 von bis	Teil 4 von bis				D _A	Teil 1 D ₁	Teil 4 D ₁	x	b	e	s
EK 58 A	5000	19	0,002	8 - 19	8 - 24	0,0002	4	0,45	58	58	40	8	20	20	2-4
EK 68 A	5000	34	0,0036	8 - 24	8 - 28	0,0003	5	0,63	68	68	46	8	20	20	2-4
EK 80 A	5000	60	0,0063	10 - 30	10 - 38	0,0012	6	1,50	80	80	68	10	30	30	2-4
EK 95 A	5000	100	0,011	11 - 42	11 - 42	0,0027	6	2,60	95	76	76	12	35	30	2-4
EK 110 A	5000	160	0,017	14 - 48	14 - 48	0,0055	6	4,00	110	86	86	14	40	34	2-4
EK 125 A	5000	240	0,025	16 - 55	16 - 55	0,0107	6	6,10	125	90	90	18	50	32	2-4
EK 140 A	4900	360	0,038	18 - 60	18 - 60	0,0140	6	7,00	140	100	100	20	55	34	2-4
EK 160 A	4250	560	0,059	22 - 65	22 - 65	0,0250	7	9,40	160	108	108	20	60	39	2-6
EK 180 A	3800	880	0,092	24 - 75	24 - 75	0,0450	8	14,00	180	125	125	20	70	42	2-6
EK 200 A	3400	1340	0,14	28 - 85	28 - 85	0,0800	8	20,00	200	140	140	24	80	47	2-6
EK 225 A	3000	2000	0,21	38 - 90	38 - 90	0,1350	8	24,00	225	150	150	18	90	52	2-6
EK 250 A	2750	2800	0,29	48 - 100	48 - 100	0,2300	8	34,00	250	165	165	18	100	60	3-8
EK 280 A	2450	3900	0,41	55 - 110	55 - 110	0,3700	8	45,00	280	180	180	20	110	65	3-8

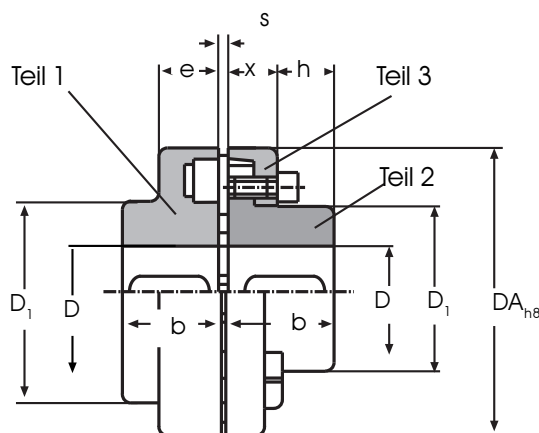

Bauart B

Dreh- elastische Kupplung	Drehzahl n-max 1/min	Nenn- dreh- moment Nm	Nenn- wert $\frac{p_{n(kw)}}{n}$	Bohrung D			Massen- trägheits- moment kgm ²	Anzahl der Gummi Pakete	Gewicht kompl. kg	DA	Abmessungen mm						
				Teil 1 von bis	Teil 4 von bis	Teil 3 von bis					D ₁	Teil1	Teil2	x	b	e	h
EK 110 B	5000	160	0,017	14 - 48	14 - 38	14 - 38	0,0047	6	3,5	110	86	62	20	40	34	33	2-4
EK 125 B	5000	240	0,025	16 - 55	16 - 45	16 - 45	0,0095	6	5,6	125	90	75	23	50	32	38	2-4
EK 140 B	4900	360	0,038	18 - 60	18 - 50	18 - 50	0,0150	6	7,0	140	100	82	28	55	34	43	2-4
EK 160 B	4250	560	0,059	22 - 65	22 - 58	22 - 58	0,0280	7	9,8	160	108	95	28	60	39	47	2-6
EK 180 B	3800	880	0,092	24 - 75	24 - 65	24 - 65	0,0490	8	14,2	180	125	108	30	70	42	50	2-6
EK 200 B	3400	1340	0,14	28 - 85	28 - 75	28 - 75	0,0850	8	19,8	200	140	122	32	80	47	53	2-6
EK 225 B	3000	2000	0,21	38 - 90	24 - 85	24 - 85	0,1500	8	27,0	225	150	138	38	90	52	61	2-6
EK 250 B	2750	2800	0,29	48 - 100	32 - 95	32 - 95	0,2500	8	37,0	250	165	155	42	100	60	69	3-8
EK 280 B	2450	3900	0,41	55 - 110	55 - 105	55 - 105	0,4000	8	48,0	280	180	172	42	110	65	73	3-8
EK 315 B	2150	5500	0,58	100 - 120	100 - 120	100 - 120	0,7100	9	66,0	315	200	195	47	125	70	78	3-8
EK 350 B	1950	7700	0,81	65 - 110	65 - 110	65 - 110	1,1000	9	86,0	350	180	180	51	140	74	83	3-8
EK 400 B	1700	10300	1,10	70 - 120	70 - 120	70 - 120	1,9000	10	122,0	400	200	200	56	160	78	88	3-8
EK 440 B	1550	13500	1,40	80 - 130	80 - 130	80 - 130	3,0000	10	159,0	440	215	215	64	180	86	99	5-10
EK 480 B	1400	16600	1,70	90 - 145	90 - 145	90 - 145	4,6000	10	200,0	480	240	240	65	190	90	104	5-10